

## POMPE À MEMBRANES MÉTALLIQUE 1" Rapport de pression 1:1

 LIRE ATTENTIVEMENT CE MANUEL AVANT LA MISE EN SERVICE 

L'employeur est responsable de la mise à disposition de ces informations à l'utilisateur

### KITS D'ENTRETIEN

Se reporter au modèle concerné

637397 pour le kit d'entretien section air (page 6).

637401-XX pour le kit d'entretien section fluide (page 4). Ce kit contient également des joints de moteurs à remplacer.

637395-X pour le bloc distributeur complet (page 7).

### CARACTÉRISTIQUES

Modèles	voir ci-contre
Type	pneumatique à double membrane
Matériaux	voir ci-contre
Poids	9,37 kg
	PX10R-XAX-XXX
	PX10R-XCX-XXX
	PX10R-XHX-XXX
	PX10R-XXS-XXX
	ajouter 2,11 kg pour moteur aluminium
	ajouter 5,03 kg pour moteur inox
Pression maxi d'entrée d'air	8,3 bar
Pression maxi d'entrée produit	0,69 bar
Pression maxi refoulement	8,3 bar
Débit produit maxi	197,6 l/min
Déplacement par cycle à 6,9 bar	0,88 litre
Diamètre maxi des particules	3,3 mm
Température maxi (membranes/billes/sièges)	
EPR / EPDM	- 51 à 138° C
Hytrel®	- 29 à + 66° C
Nitrile	- 12 à + 82° C
Polypropylène	+ 2 à + 79° C
Santoprène®	- 40 à + 107° C
P.T.F.E	+ 4 à + 107° C
Viton®	- 40 à + 177° C
Dimensions	Voir page 8
Dimensions de montage	101,6 mm x 158,8 mm
Niveau sonore	80,6 db(A) à 4,8 bar (60 cycles/min)

Note : toutes les options possibles sont décrites ci-contre. Toutefois, certaines combinaisons ne sont pas recommandées. Consulter le fabricant pour la disponibilité.

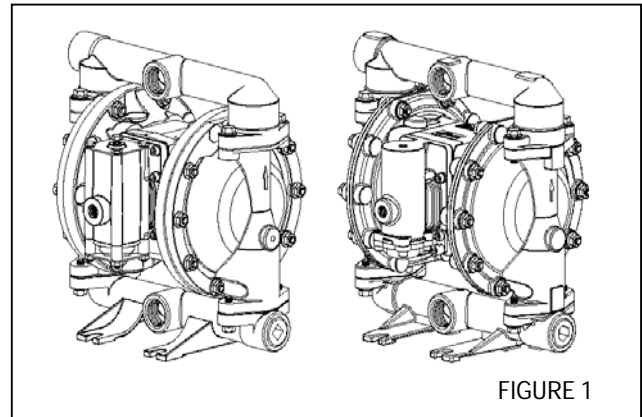

FIGURE 1

### SÉLECTION D'UN MODÈLE

P X 10 X - X X X - X X X

<b>INTERFACE ELECTRONIQUE</b> D – Sans      E – Avec	
<b>MATERIAU SECTION CENTRALE</b> A – Aluminium    R – Polypropylène S – Inox	
<b>ENTREE/SORTIE PRODUIT</b> A – 1" – 11-1/2 N.P.T.F-1 B – 1" – 11 BSP	
<b>MATERIAU DES FLASQUES ET COLLECTEURS</b> A – Aluminium    H – Hastelloy C – Fonte          S – Inox	
<b>VISSERIE</b> P – Acier traité    S – Inox	
<b>SIEGE</b> A – Santoprène®    G – Nitrile C – Hytrel          H – Inox 440 traité dur E – Acier            L – Hastelloy C F – Aluminium     S – Inox 316	
<b>BILLE</b> A – Santoprène®    S – Inox 316 C – Hytrel          T – P.T.F.E G – Nitrile          V – Viton®	
<b>MEMBRANE</b> A – Santoprène®    M – Santoprène grade médical C – Hytrel          T – P.T.F.E /Santoprène® G – Nitrile          V – Viton®	
<b>SELECTION D'UN KIT</b> PX10X-XXX-X X X	
Exemple : modèle PD10A-ASP-AAA      637401 – X X Kit section produit 637401-AA      Bille Membrane	

## PRÉCAUTIONS DE SERVICE ET DE SÉCURITÉ

LIRE, COMPRENDRE et SUIVRE CES INFORMATIONS AFIN D'ÉVITER TOUT ACCIDENT

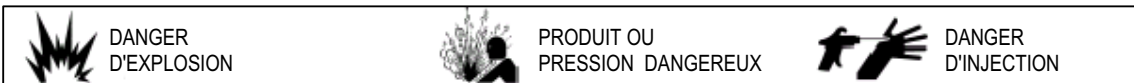

**DANGER** UNE PRESSION D'AIR EXCESSIVE peut endommager la pompe, provoquer des accidents corporels ou matériels.

- Ne pas dépasser la pression d'entrée d'air indiquée sur la plaque de la pompe.
- S'assurer que les tuyaux et autres composants sont compatibles avec les pressions développées par la pompe. Vérifier l'usure et la propreté du système d'application.

**DANGER** UNE ETINCELLE STATIQUE peut créer une explosion entraînant de graves dégâts corporels, voire la mort. Relier la pompe et l'installation à la terre.

- Les étincelles peuvent enflammer les produits volatiles et les vapeurs.
- Le système de pompage et les produits à traiter doivent être reliés à la terre lors du pompage, du nettoyage, de la recirculation ou de la pulvérisation de produits inflammables tels que les peintures, solvants, laques, etc. ou utilisés dans un local à atmosphère explosive. Relier à la terre tout système de distribution, conteneurs, tuyaux et tout accessoire utiliser avec le produit à pomper.
- Relier également tous les accessoires nécessaires à la terre.
- Après mise à la terre, vérifier fréquemment le circuit. Contrôler avec un ohmmètre chaque composant (tuyau, pompe, colliers, conteneur, pistolets, etc.) pour s'en assurer. L'appareil doit indiquer 100 ohms maxi.
- Fixer la pompe, les connexions et tous les points de contact afin d'éviter les vibrations et les sources d'électricité statique.
- Consulter les directives locales pour les spécifications de mise à la terre.

**DANGER** L'échappement peut contenir des produits contaminants. Dériver l'échappement dans un endroit distant lors du pompage de produits dangereux ou inflammables.

- Utiliser une mise à la terre de diamètre mini ¼" entre la pompe et le silencieux.

**DANGER** PRESSION DANGEREUSE pouvant provoquer de graves dégâts. Ne pas utiliser ou nettoyer la pompe, les tuyaux, les vannes quand le système est sous pression.

- Débrancher l'air et chasser la pression du système en ouvrant le pistolet ou système d'application et desserrer lentement et avec soin le tuyau de refoulement de la pompe.

**DANGER** PRODUITS DANGEREUX pouvant causer de graves dégâts. Ne pas retourner en usine une pompe ayant contenu des produits dangereux. Suivre les consignes de sécurité en vigueur.

**DANGER** Se procurer toutes les fiches de sécurité inhérentes aux produits utilisés auprès du fabricant. Vérifier la compatibilité chimique de la pompe avec les produits à transférer. Elle peut changer avec les concentrations, la température. Consulter un guide de compatibilité chimique.

### PRECAUTIONS GENERALES

- Immerger la sortie du tuyau, la vanne de distribution dans le produit si possible. (Éviter l'évaporation du produit à appliquer).
- Utiliser des tuyaux munis d'un fil de résistance statique.
- Ventiler suffisamment.
- Garder les produits volatiles à l'abri de la chaleur, des flammes et des étincelles.
- Fermer les conteneurs lors des arrêts.

**ATTENTION** Les températures maximales sont basées sur la tension mécanique. Certains produits peuvent abaisser les températures de sécurité. Consulter un guide de compatibilité et se reporter à la page 1.

**ATTENTION** S'assurer que les opérateurs utilisant ce matériel sont formés aux pratiques de sécurité, comprennent les risques et portent des vêtements et chaussures de sécurité.

**ATTENTION** Ne pas utiliser la pompe comme support du système du tuyauterie. Fixer chaque composant indépendamment afin d'éviter une tension des parties de la pompe.

- Les connexions d'aspiration et de refoulement doivent être souples (tuyaux) — pas de tuyauterie rigide — et compatibles avec le produit à pomper.

**ATTENTION** Éviter tout dommage inutile à la pompe. Ne pas la laisser fonctionner sans produit sur une longue période.

- Débrancher l'air de la pompe quand le système est arrêté pour une longue période.
- Utiliser uniquement des pièces détachées d'origine ARO afin d'assurer un fonctionnement optimal.
- Resserrer tous les écrous avant utilisation pour éviter toute fuite.

---

## DESCRIPTION GÉNÉRALE

---

La pompe à membranes ARO offre un débit élevé même à basse pression et une grande étendue d'options pour une plus vaste compatibilité avec les produits. De conception robuste, elle présente des sections moteur et produit modulables.

La pompe pneumatique à double membrane utilise une pression différentielle dans les chambres d'air pour créer alternativement une aspiration et un refoulement du produit dans les chambres produit. Le cycle de pompe continue tant que la pression d'air est appliquée et le pompage s'adapte à la demande. La pompe s'autorégule également si le système de distribution en sortie est fermé.

---

## AIR ET LUBRIFICATION

---

**DANGER** UNE PRESSION D'AIR EXCESSIVE peut endommager la pompe, provoquer des accidents corporels ou matériels.

- Un filtre de capacité supérieure à 50 microns peut être installé sur l'entrée d'air. Dans la plupart des cas, seuls les joints toriques nécessitent un graissage lors de réparations.
- Si une lubrification est nécessaire, alimenter le lubrificateur avec une huile compatible avec les O rings.

---

## INSTALLATION

---

- Vérifier la référence du modèle avant l'installation.
- Resserrer tous les écrous externes selon les recommandations avant le premier démarrage.
- Quand la pompe est gavée (produit sous pression en entrée), il est recommandé de monter un clapet anti-retour sur l'entrée d'air.
- Les flexibles d'alimentation produit doivent être d'un diamètre au moins égal à celui des raccords de la pompe.
- La tuyauterie doit être correctement fixée. Ne pas utiliser la pompe comme support du réseau de tuyauterie.
- Utiliser des flexibles souples à l'aspiration et au refoulement ; compatibles avec le produit à transférer.
- Fixer les pieds de la pompe sur une surface adaptée afin de prévenir les dommages et vibrations.
- Les pompes utilisées en immersion doivent être entièrement compatibles avec le produit à pomper (passages produit et pièces externes) et doivent être munies d'un conduit d'échappement au-dessus du niveau de liquide. Les flexibles d'échappement doivent être conducteurs et raccordés à la terre.
- La pression d'aspiration produit ne doit pas dépasser 0,69 bar.

---

## INSTRUCTIONS DE FONCTIONNEMENT

---

- Nettoyer périodiquement le système avec un solvant approprié, surtout pour les arrêts prolongés et si le produit a tendance à figer.
- Débrancher l'air pour des arrêts de plusieurs heures.

---

## PIECES DETACHEES ET KITS

---

Se reporter aux éclatés pages 4 à 7 pour repérer les pièces et kits.

- Certaines "pièces fûtées" ARO sont indiquées. Il est préférable de les tenir en stock pour une réparation plus rapide.
- Les kits d'entretien sont proposés en deux sections 1. SECTION AIR, 2. SECTION PRODUIT. La SECTION PRODUIT est détaillée plus loin afin de définir les OPTIONS DE MATERIAUX.

---

## ENTRETIEN

---

- Utiliser des surfaces propres pendant les périodes démontage/assemblage afin de protéger les pièces internes de la poussière et de corps étrangers.
- Intégrer la maintenance de la pompe dans un programme de prévention générale.
- Avant le démontage, vider le produit restant dans les collecteurs en renversant la pompe.

---

## DEMONTAGE DE LA SECTION PRODUIT

---

1. Retirer les collecteurs sortie (61) et entrée (60).
2. Oter les billes (22), les joints (19) si nécessaire, les sièges (21).
3. Retirer les flasques (15).

NOTE : seuls les modèles avec membranes Téflon possèdent une membrane principale (7) et une contre-membrane (8). Se reporter à la vue auxiliaire de la Section Produit.

4. Retirer l'écrou (6), les membranes (7) ou (7/8) et la rondelle (5).

NOTE : ne pas rayer ou endommager la surface du piston de membrane (1).

---

## REMONTAGE DE LA SECTION PRODUIT

---

- Remonter dans l'ordre inverse. Consulter les instructions de serrage page 5.
- Nettoyer et vérifier chaque pièce. Les remplacer si nécessaire.
- Graisser le piston de membranes (1) et les joints (144) avec de la graisse (un tube de graisse est compris dans le kit).
- Pour les modèles avec membranes Téflon : la contre-membrane (8) en Santoprène est montée avec la face notée "AIR SIDE" contre le centre du corps de la pompe et la membrane Téflon (7) avec la face notée "FLUID SIDE" contre le flasque.
- Contrôler de nouveau le serrage après le démarrage suivant le remontage.

## PIECES DETACHEES / PX10X-X SECTION PRODUIT

★ LES KITS 637401-XXX COMPRENNENT les BILLES (voir tableau ci-dessous pour le repère -XX), les MEMBRANES (voir tableau ci-dessous pour le repère -XX), les PIECES 19, 70, 144, 175,180 et un tube de graisse I94276 (page 6).

OPTIONS SIEGES – PX10X-XXX-XXX								OPTIONS BILLES – PX10X-XXX-XXX							
"21"								★"22" (ø 1"¼)							
-XXX	SIEGE	QTY	MAT	-XXX	SIEGE	QTY	MAT	-XXX	BILLE	QTY	MAT	-XXX	BILLE	QTY	MAT
-AXX	96152-A	(4)	SP	-GXX	96152-G	(4)	B	-XAX	93278-A	(4)	SP	-XSX	92408	(4)	SS
-CXX	96152-C	(4)	H	-HXX	94706	(4)	SH	-XCX	93278-C	(4)	H	-XTX	93278-4	(4)	T
-EXX	96158	(4)	C	-LXX	95836	(4)	Ha	-XGX	93278-2	(4)	B	-XVX	93278-3	(4)	V
-FXX	96156	(4)	A	-SXX	96151	(4)	SS								

OPTIONS MEMBRANES – PX10X-XXX-XXX													
-XXX	★ KIT	★ "7"			★"8"			★"19"			★"33"		
	-XX = Bille -XX = Membrane	Membrane	Qty	Mat	Membrane	Qty	Mat	Joint	Qty	Mat	Joint	Qty	Mat
-XXA	637401-XA	96267-A	(2)	SP	----	----	----	93280	(4)	(E)	93279	(4)	(E)
-XXC	637401-XC	96267-C	(2)	H	----	----	----	Y327-225	(4)	(V)	Y327-220	(4)	(V)
-XXG	637401-XG	96267-G	(2)	B	----	----	----	Y325-225	(4)	(B)	Y325-220	(4)	(B)
-XXM	637401-XM	96267-M	(2)	MSP	----	----	----	93282	(4)	(T)	93281	(4)	(T)
-XXT	637401-XT	96146-T	(2)	T	96145-A	(2)	SP	93282	(4)	(T)	93281	(4)	(T)
-XXV	637401-XV	95989-3	(2)	V	----	----	----	Y327-225	(4)	(V)	Y327-220	(4)	(V)

Note : les joints références 19 et 33 ne sont pas nécessaires avec les sièges -AXX, CXX-et GXX

OPTIONS SECTION CENTRALE – PX10X-XXX-XXX												
N°	DESCRIPTION	QTE	PD10A-X REF.	PE10A-X MAT	PD10R-X REF.	PE10R-X MAT	PD10S-X REF.	PE10S-X MAT				
28	Rondelle-(8,5 mm ø int)	4	----	----	96217	96217	SS	----				
43	Fiche de mise à la terre	1	93004	93004	Co	----	93004	93004				
68	Flasque air	1	95994-2	95994-4	A	96104-1	96104-3	P				
69	Flasque air	1	95994-1	95994-3	A	96104-2	96104-4	P				
74	Bouchon (1/4"-18 NPT x 7/16")	2	----	Y17-51-S	SS	----	93832-3	K				
76	Bouchon (1/8"-27 NPT x 0,27")	1	----	Y17-50-S	SS	----	Y17-50-S	SS				
131	Vis (M8 x 1.25-6 g x 95 mm)	4	96001	96001	C	----	96001	96001				
	(M8 x 1.25-6 g x 100 mm)	4	----	----	96216	96216	SS	----				
✓ 180	Rondelle	4	96006	96006	Co	----	96006	96006				
★ ✓	O Ring (2,5 mm x 12 mm ø int.)	8	----	----	96292	96292	B	----				
195	Ecrou (M8 x 1.25 - 6h)	(4)	96005	96005	SS	95879	95879	SS				

OPTIONS COLLECTEUR/FLASQUE – PX10X-XXX-XXX										
N°	DESCRIPTION	QTE	Aluminium		Fonte		Hastelloy-C		Inox	
			REF.	MAT	REF.	MAT	REF.	MAT	REF.	MAT
5	Rondelle arrière	2	95990-3	C	95990-3	C	95990-1	SS	95990-1	SS
6	Ecrou membrane	2	95990-3	C	95990-3	C	95990-2	Ha	95990-1	SS
9	Rondelle (.505 ø int.)	2	93189-1	SS	93189-1	SS	96161	Ha	93189-1	SS
14	Vis (M12 x 1.75-6g x 25 mm)	2	95997	SS	95997	SS	96159	Ha	95997	SS
15	Flasque produit	2	95935	A	95831	CI	96148	Ha	96010	SS
60	Collecteur Entrée	1	95936*	A	95829*	CI	96150*	Ha	96008*	SS
61	Collecteur Sortie	1	95960*	A	95830*	CI	96149*	---	96009*	SS
63	Bouchon (1 NPT) (1 BSP)	2	Y17-125 96160-2	A	Y17-55-S 96160-1	SS	---	---	Y17-55-S 96160-1	SS

\* ajouter « -1 » pour modèles NPTF (PX10X-AXX-XXX), ajouter « -2 » pour modèles BSP (PX10X-BXX-XXX)

OPTION VISSERIE EXTERIEURE – PX10X-XXX-						PIECES COMMUNES					
N°	DESCRIPTION	QTE	PX10X-XXP		PX10X-XXS		N°	DESCRIPTION	QTE	REF.	MAT
26	Vis (M8 x 1.25-6 g x 30 mm)	8	95880-1	C	95880	SS	1	Piston	1	95995	C
27	Vis (M8 x 1.25-6 g x 40 mm)	20	95896-1	C	95896	SS	★ ✓ 70	Joint	2	95843	B
29	Ecrou (M8 x 1,25-6h)	20	95879-1	C	95879	SS	★ ✓ 144	Coupelle (3/16"x1-1/8" ø ext)	2	Y186-49	B
							★ ✓ 175	O Ring (3/32" x 13/16" ø ext)	2	Y325-114	B

✓ Pièces du kit moteur (voir page 6)

# PIÈCES DÉTACHÉES PX 10X-X - SECTION PRODUIT

CODE COULEUR		
MATERIAU	MEMB.	BILLE
HYTREL	CREME	CREME
NITRILE	NOIRE	ROUGE (●)
SANTOPRENE	BEIGE	BEIGE
SANTOPRENE (CONTRE-MB)	VERTE	—
P.T.F.E.	BLANCHE	BLANCHE
VITON	JAUNE (-)	JAUNE (●)
	Trait (-)	Point (●)

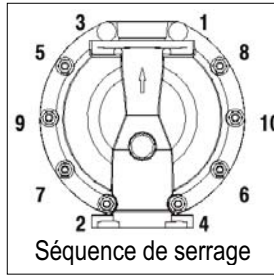

**RECOMMANDATIONS DE SERRAGE**

NOTE : NE PAS SERRER LES ECROUS TROP FORT  
TOUS LES FILETAGES SONT METRIQUES

(14) Ecrou de membrane – 33.9 à 40.7 Nm  
(26) Vis – 27.1 à 33.9 Nm  
(29) Vis – 20.3 à 27.1 Nm  
(131) Vis – 16.3 à 23.0 Nm

**LUBRIFICATION**

- ☆ Graisser tous les joints, coupelles et pièces en contact
- ♣ Appliquer du Loctite 242 sur les filets au montage
- Appliquer du film Téflon sur les filets au montage
- Appliquer du Loctite 271 sur les filets au montage
- ❖ Appliquer de l'antidégrippant sur les filets au montage

◇ FML-2 est une graisse de pétrole alimentaire blanche

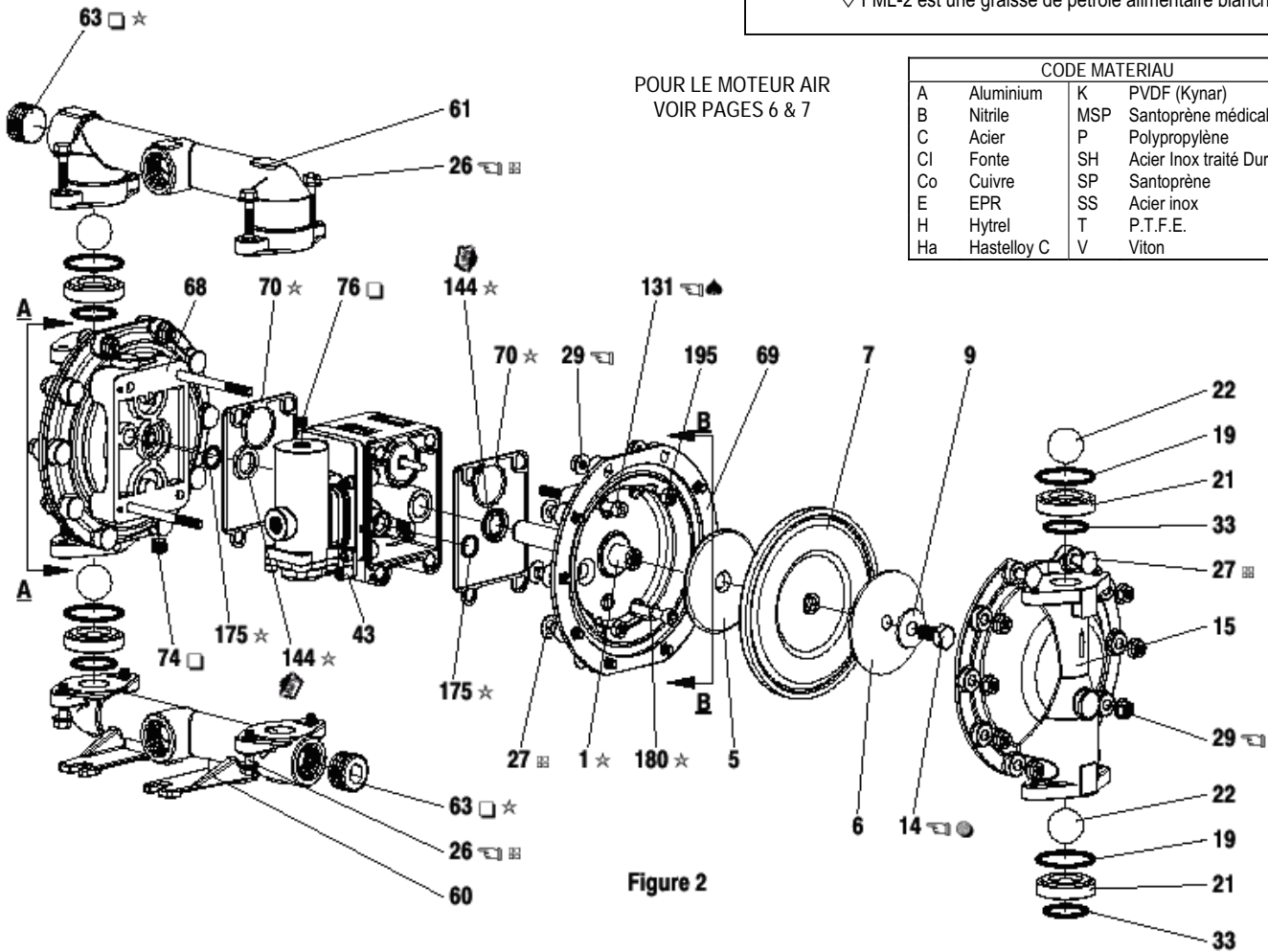

POUR LE MOTEUR AIR  
VOIR PAGES 6 & 7

CODE MATERIAU			
A	Aluminium	K	PVDF (Kynar)
B	Nitrile	MSP	Santoprène médical
C	Acier	P	Polypropylène
Cl	Fonte	SH	Acier Inox traité Dur
Co	Cuivre	SP	Santoprène
E	EPR	SS	Acier inox
H	Hytrel	T	P.T.F.E.
Ha	Hastelloy C	V	Viton

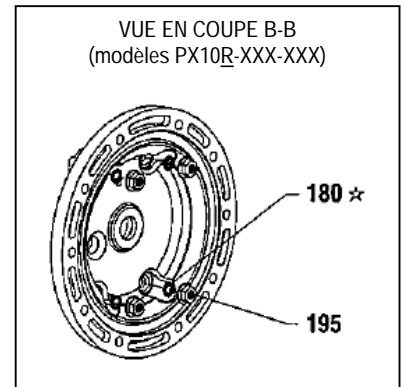
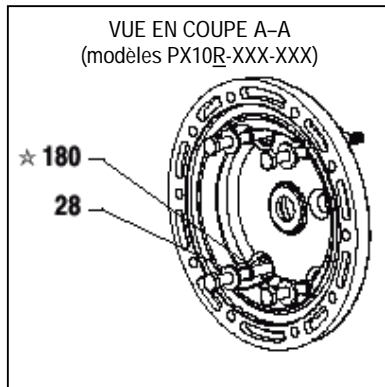
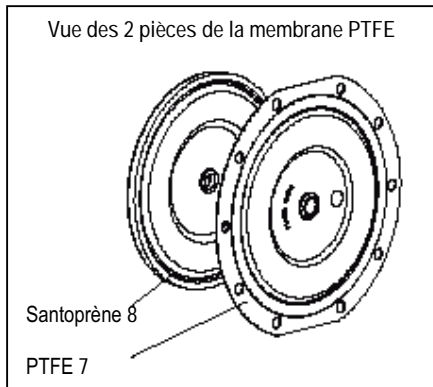

## PIÈCES DÉTACHÉES PX 10X-X - SECTION AIR

✓ Toutes les pièces ainsi repérées sont incluses dans le kit section air 637397 qui comprend également les repères 70, 144, 175 et 180 indiqués page 4.

### PIECES MOTEUR AIR

N°	DESCRIPTION	QTE	REF.	MAT	N°	DESCRIPTION	QTE	REF.	MAT
101	Corps central (PX10A-X)	1	95888	A	136	Bouchon externe (PX10A-X)	1	95941	Z
	(PX10R-X)	1	95970	P		(PX10R-X)	1	95833	P
	(PX10S-X)	1	95901	SS		(PX10S-X)	1	95938	SS
103	Bouchon	1	96000	D	✓ 137	Joint	1	95844	B
105	Vis (M6 x 1 – 6g)				✓ 138	Joint U (3/16" x 1-5/8" ø ext)	1	Y186-53	B
	PX10A-X et PX10S-X (16 mm long)	4	95991	SS	✓ 139	Joint U (3/16" x 1-1/8" ø ext)	1	Y186-49	B
	PX10R-X (130 mm long)	4	95886	SS	140	Insert de valve	1	95838	AO
107	Plaque externe (PX10R-X seulement)	2	95840	SS	141	Plaque de valve	1	95885	AO
111	Distributeur (PX10A-X et PX10S-X)	1	95835	D	✓ 166	Joint	1	96171	B
	(PX10R-X)	1	96293	D	✓ 167	Piston pilote (avec 168 et 169)	1	67164	D
118	Poussoir	2	95999	SS	168	O ring (3/32" x 5/8" ø ext)	2	94433	U
121	Manchon	2	95123	D	169	Joint U (1/8" x 7/8" ø ext)	1	Y240-9	B
128	Bouchon (1/8-27 NPT x 0.27")	1	Y17-50-S	SS	170	Manchon	1	94081	Br
	PX10A-X et PX10S-X seulement				✓ 171	O ring (3/32" x 1"1/8 ø ext)	1	Y325-119	B
✓ 132	Joint	1	96170	B	✓ 172	O ring (1/16" x 1"1/8 ø ext)	1	Y325-22	B
133	Rondelle (1/4") (PX10A-X)	3	Y117-416-C	C	✓ 173	O ring (3/32" x 1"3/8 ø ext)	2	Y325-123	B
	(M6) (PX10R-X)	6	95931	SS	* ✓ 174	O ring (1/8" x 1/2" ø ext)	2	Y325-202	B
	(1/4") (PX10S-X)	3	Y14-416-T	SS	✓ 176	Membrane (clapet)	2	95845	SP
134	Vis (M6 x 1-6g x 20 mm) (PX10R-X)	6	95887	SS	181	Goupille (5/32" ø ext. x 1/2" long)	4	Y178-52-S	SS
	PX10A-X et PX10S	4	95887	SS	✓ 200	Joint (PX10A-X et PX10S-X)	1	96172	B
135	Bloc valve (PD10A-X)	1	95942-3	Z		(PX10R-X)	1	95842	B
	(PD10S-X)	1	96174-1	P	201	Silencieux (PX10A-X-X et PX10S-X-X)	1	350-568	
	(PE10A-X)	1	95939-3	SS		(PX10R-X-X)	1	93139	P
	(PE10R-X)	1	95942-4	Z	233	Plaque d'adaptation	1	95832	P
	(PE174-2)	1	96174-2	P	236	Écrou (M6 x 1 – 6g) (PX10R-X seult)	4	95924	SS
	(PE10S-X)	1	95939-4	SS	* ✓	Lubrifiant FML-2	1	94276	
					Sachets de Lubrifiant (10)		637308		

\* Kit section produit, voir page 4.

### ENTRETIEN SECTION MOTEUR AIR

L'entretien s'effectue en deux étapes :

1. Valve pilote, 2. Bloc distributeur.

NOTES GENERALES :

- L'entretien de la section air suit celui de la section produit.
- Vérifier et remplacer les anciennes pièces si nécessaire. Vérifier les dommages sur les surfaces métalliques et les joints endommagés ou coupés.
- Lors du montage des O rings, s'assurer de ne pas les couper.
- Lubrifier les O rings avec le lubrifiant fourni ou équivalent.
- Ne pas serrer les boulons trop fortement. Voir les couples de serrage.
- Resserrer les écrous après le démarrage suivant le remontage.
- OUTILS : pour faciliter le montage du O ring (168) sur le piston pilote (167), l'outil ARO 204130-T est disponible.

### DEMONTAGE DE LA VALVE PILOTE

1. Un léger coup sur la pièce (118) dégage le manchon opposé (121), le piston pilote (167) et les autres pièces.
2. Retirer le manchon (170). Vérifier l'état de l'orifice interne.

### REMONTAGE DE LA VALVE PILOTE

1. Nettoyer et lubrifier les pièces non remplacées.
2. Monter des nouveaux joints (171), (172), replacer le manchon (170).
3. Monter des nouveaux joints (168), (169). Noter la direction des lèvres. Lubrifier et remonter le piston (167).

4. Assembler les pièces restantes, replacer les joints (173), (174).

### DEMONTAGE DU BLOC DISTRIBUTEUR

1. Retirer le bloc valve (135) et la plaque (233) pour libérer les joints (166), (132) et les clapets (176).
2. Retirer la plaque (233) pour dégager l'insert (140), la plaque (141) et le joint (200).
3. Retirer le bouchon (136) et le joint (137) pour dégager le distributeur (111).

### REMONTAGE DU BLOC DISTRIBUTEUR

1. Monter des nouveaux joints U (138) et (139) sur le distributeur (111). LES LEVRES DOIVENT SE FAIRE FACE.
2. Remonter le distributeur (111) dans le bloc de valve (135.)
3. Monter le joint (137) sur le bouchon (136) et assembler au bloc (135) en fixant avec les plaques (10) (si nécessaire) et les vis (105).
4. Monter l'insert (140) et la plaque (141) dans le bloc (135).  
Note : assembler l'insert (140) face "creuse" contre la plaque (141). Assembler la plaque (141) avec le numéro d'identification contre l'insert (140).
5. Assembler le joint (200) et la plaque (233) au bloc (135).
6. Assembler les joints (132) et (166) et les clapets (176) sur le corps (101).
7. Monter le bloc (135) et les composants sur le corps (101) en fixant avec les vis (134).

# PIÈCES DÉTACHÉES PX 10X-X - SECTION AIR

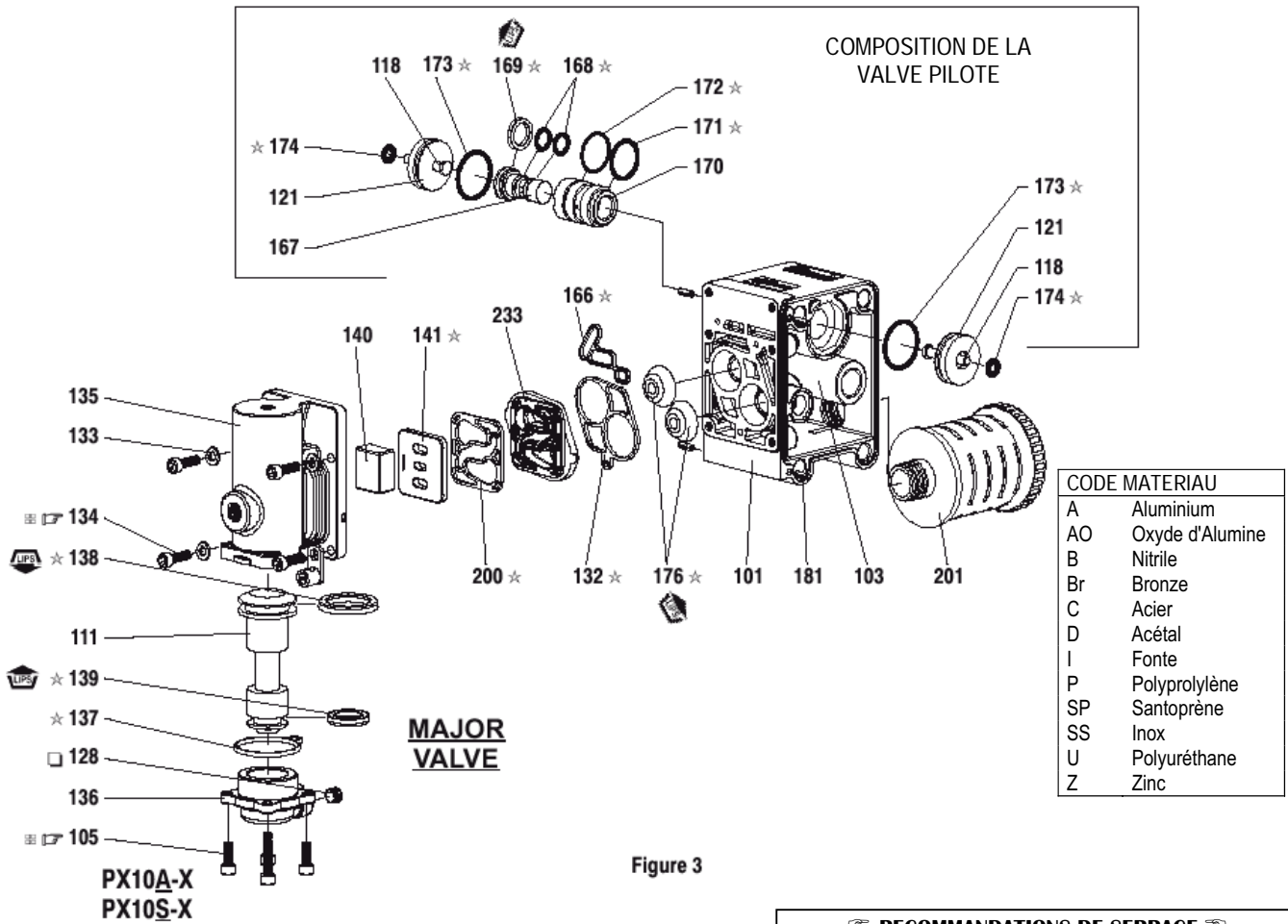
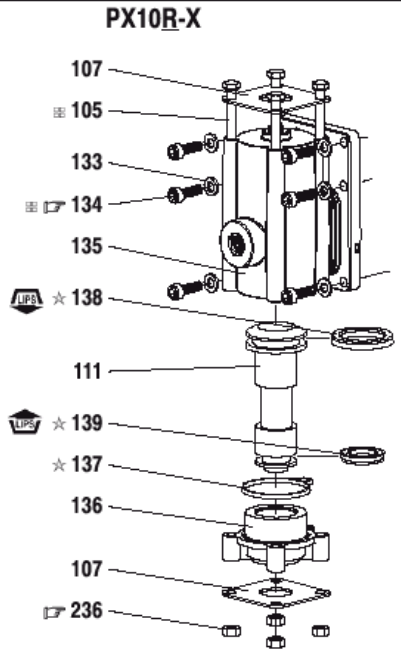

Figure 3



**RECOMMANDATIONS DE SERRAGE**

NOTE : NE PAS SERRER LES ECRUS TROP FORT  
 TOUS LES FILETAGES SONT METRIQUES  
 PX10A-X et PX10S-X : (105) et (134) – 4.5 à 5.6 Nm  
 PX10R-X : (134) et (236) : 4.0 à 4.5 Nm

**LUBRIFICATION**

- ☆ Graisser tous les joints, coupelles et pièces en contact
- Appliquer du film Téflon sur les filets au montage
- ❖ Appliquer de l'antidérapant sur les filets au montage

Un bloc distributeur complet constitué des pièces reprises dans le tableau suivant est disponible.

Bloc distributeur	Pour pompe	Pièces incluses
637395-1	PD10R-X	105 (4), 107 (2), 111, 132, 135, 136, 137, 138, 139, 140, 141, 166, 176 (2), 200, 233 et 236 (4).
637395-2	PE10R-X	76, 105 (4), 107 (2), 111, 132, 135, 136, 137, 138, 139, 140, 141, 166, 176 (2), 200, 233 et 236 (4).
637395-3	PD10A-X	105 (4), 111, 128, 132, 135, 136, 137, 138, 139, 140, 141, 166, 176 (2), 200 et 233.
637395-4	PE10A-X	76, 105 (4), 111, 128, 132, 135, 136, 137, 138, 139, 140, 141, 166, 176 (2), 200 et 233.
637395-5	PD10S-X	105 (4), 111, 128, 132, 135, 136, 137, 138, 139, 140, 141, 166, 176 (2), 200 et 233.
637395-6	PE10S-X	76, 105 (4), 111, 128, 132, 135, 136, 137, 138, 139, 140, 141, 166, 176 (2), 200 et 233.

## PROBLEMES DE FONCTIONNEMENT

Fuite de produit à l'échappement

- Vérifier les membranes (rupture).
- Vérifier le serrage de l'écrou de membrane (14).

Bulles d'air dans le produit

- Vérifier les raccords de la tuyauterie d'aspiration.
- Vérifier les joints entre le collecteur et les flasques.
- Vérifier le serrage de l'écrou de membrane (14).

Le moteur : fuite d'air en continue ou cale

- Vérifier l'état des clapets (176).
- Vérifier les passages dans le bloc distribution et l'échappement.

La pompe fonctionne mais délivre peu ou pas de produit

- Vérifier l'arrivée d'air.
- Vérifier une obstruction éventuelle du tuyau de sortie produit ou une restriction (tuyau tordu).
- Vérifier le tuyau d'arrivée produit (bouchage ou restriction).
- Vérifier la cavitation - le tuyau d'aspiration doit être au moins aussi gros que l'entrée de la pompe pour un débit optimal si des produits à haute viscosité sont pompés. Le tuyau d'aspiration doit être suffisamment rigide pour supporter une dépression importante.
- Vérifier chaque joint des collecteurs entrée et des raccords d'aspiration.
- Vérifier la présence éventuelle de particules solides dans la chambre des membranes ou sur les sièges.

## DIMENSIONS (en mm)

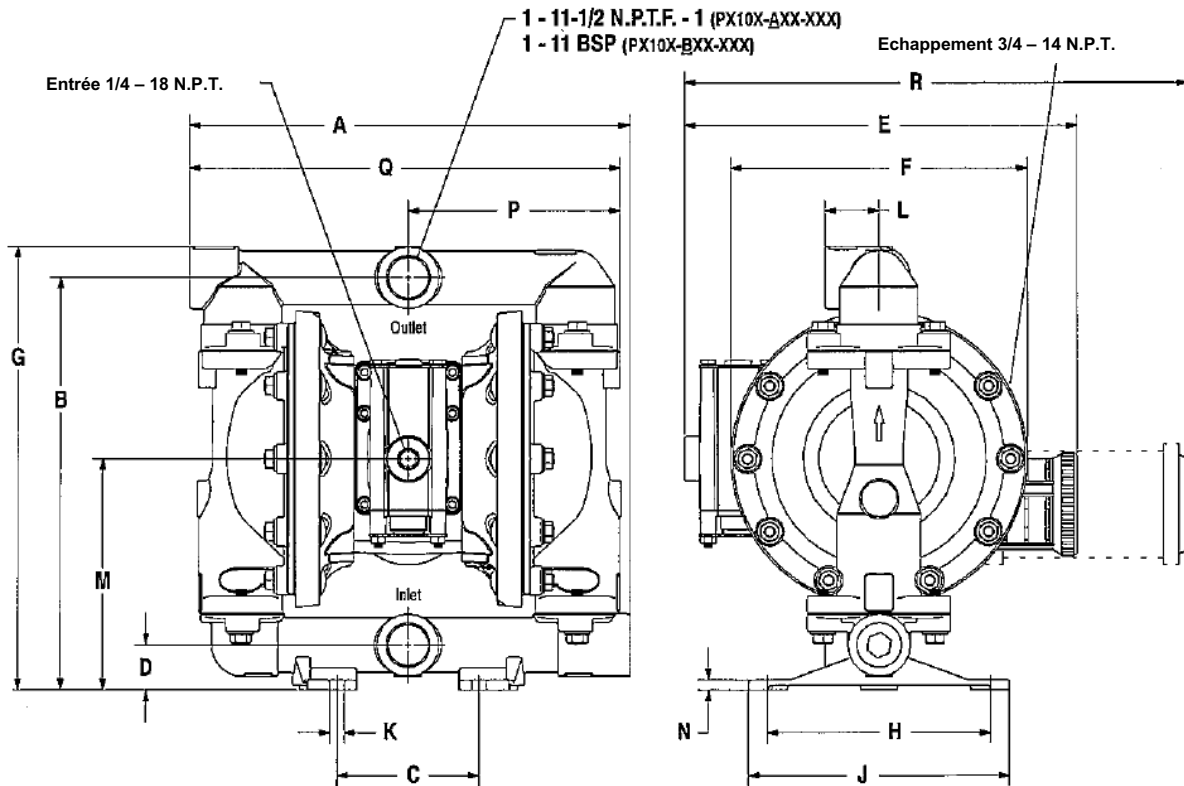

### DIMENSIONS

A	313,2 mm	E	Voir ci-dessous	J	185,7 mm	N	Voir ci-dessous
B	293,7 mm	F	Voir ci-dessous	K	10,3 mm	P	148,2 mm
C	101,6 mm	G	315,9 mm	L	38,1 mm	Q	304,8 mm
D	31,8 mm	H	158,8 mm	M	164,3 mm	R	Voir ci-dessous
		"E"		"R"		PX10X-XAX-XXX	6,4 mm
			206,4 mm		356,2 mm	PX10X-XCX-XXX	7,1 mm
		PX10R-XXX-XXX	281,3 mm		---	PX10X-XSX-XXX	7,1 mm
		PX10S-XXX-XXX	---		351,4 mm		

Figure 4